



Polimerler

Polimer malzemeler, karbonun H, O, OH, Cl gibi element veya iyonlarla kovalent bağ karakterinde yaptığı bileşiklere ait zincir moleküllerin Vander Walls bağları ile birarada bulunması sonucu oluşan malzemeye denir. Genelde molekülün zincir halinde uzaması polimerizasyon olarak isimlendirilir.

Poly

çok

mer

tekrar (doymamış molekül)

tekrar

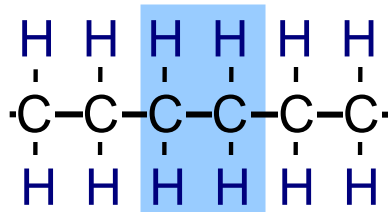

Polyethylene (PE)

tekrar

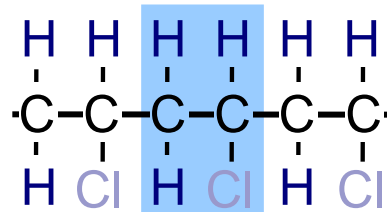

Polyvinyl chloride (PVC)

tekrar

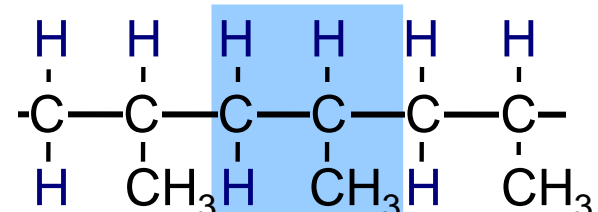

Polypropylene (PP)

Adapted from Fig. 14.2, Callister 7e.

- Doğal polimerler
 - Yün – Kauçuk
 - Pamuk – Yün
 - Deri – İpek

- Bilinen en eski polimerler
 - Inkalar tarafından kullanılan kauçuk toplar

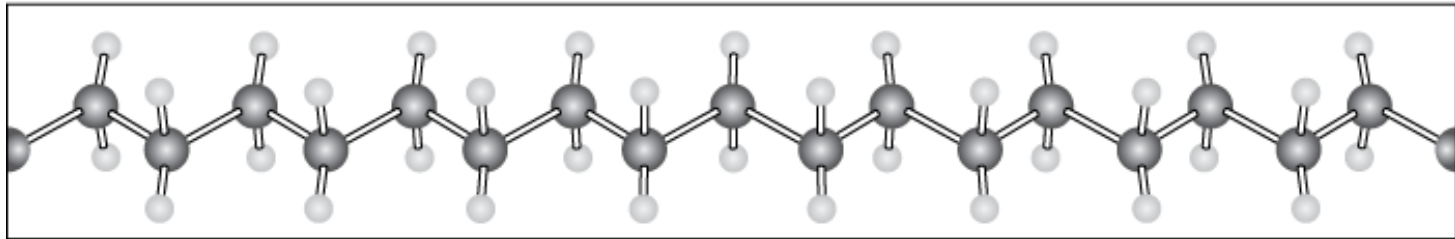
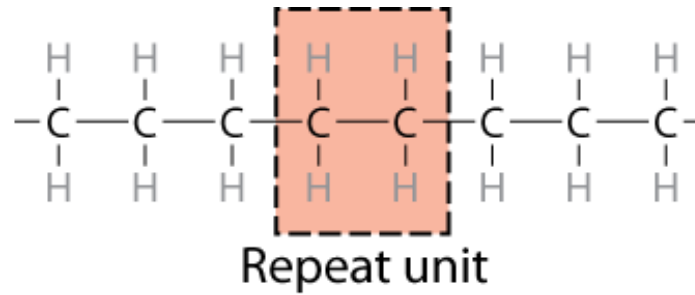

Çoğu polimer hidrokarbondur.
-H ve C oluşmuş

■ **Doymuş hidrokarbonlar**

- Her bir C dört diğer atoma bağlı

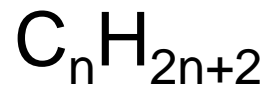
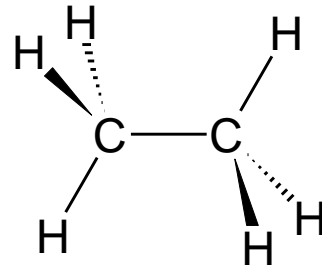

Table 14.1 Compositions and Molecular Structures for Some of the Paraffin Compounds: C_nH_{2n+2}

<i>Name</i>	<i>Composition</i>	<i>Structure</i>	<i>Boiling Point (°C)</i>
Methane	CH ₄	$\begin{array}{c} \text{H} \\ \\ \text{H}-\text{C}-\text{H} \\ \\ \text{H} \end{array}$	-164
Ethane	C ₂ H ₆	$\begin{array}{c} \text{H} \quad \text{H} \\ \quad \\ \text{H}-\text{C}-\text{C}-\text{H} \\ \quad \\ \text{H} \quad \text{H} \end{array}$	-88.6
Propane	C ₃ H ₈	$\begin{array}{c} \text{H} \quad \text{H} \quad \text{H} \\ \quad \quad \\ \text{H}-\text{C}-\text{C}-\text{C}-\text{H} \\ \quad \quad \\ \text{H} \quad \text{H} \quad \text{H} \end{array}$	-42.1
Butane	C ₄ H ₁₀		-0.5
Pentane	C ₅ H ₁₂		36.1
Hexane	C ₆ H ₁₄		69.0

Doymamış hidrokarbonlar

- Nispeten ikili veya üçlü bağlar, yeni bağlar oluşabilir

- İkili bağ – etilen- C_nH_{2n}

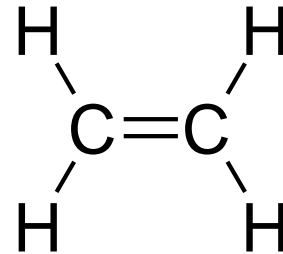

- 4-bağ, fakat 3 tanesi C a bağlı

- Üçlü bağ – asetilen- C_nH_{2n-2}

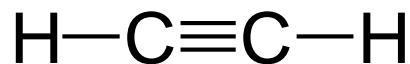

Etilen monomer molekülü basınç, ısı veya katalizör yardımıyla çift bağının bir tanesi parçalanır ve mer oluşur. Merler birbirine eklenerek polimerizasyon oluşturur. Reaksiyon sonucu oluşan ürüne polimer denir. Bu tür reaksiyonlarda en önemli nokta merlerin aynı tür moleküle sahip olmalarıdır. Bu tür reaksiyonlarda herhangi bir yan ürün çıkmaz

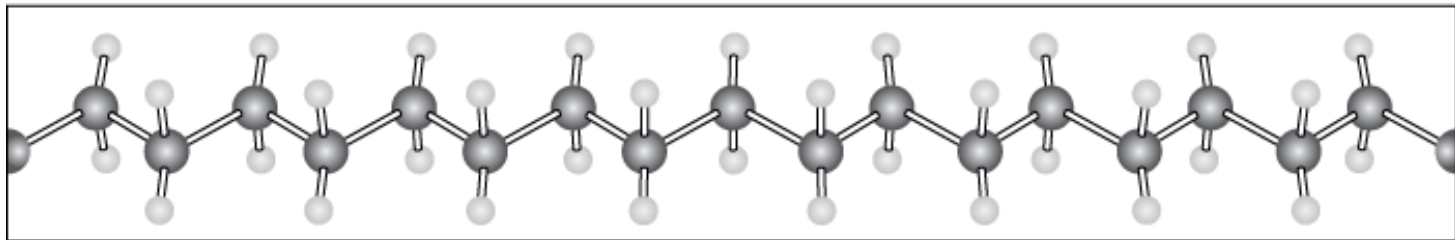
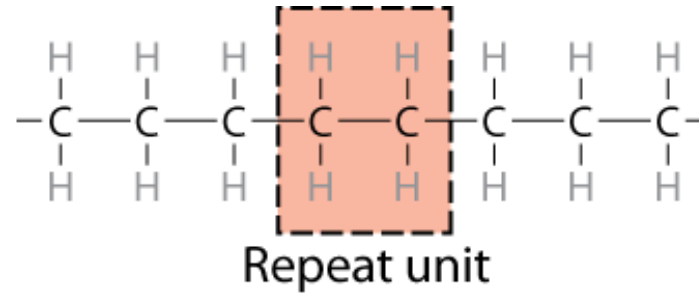

Kopolimerizasyon

Zincir oluřumunda birden fazla merin tekrarlı bir řekilde biraraya gelmesi ile oluřur.

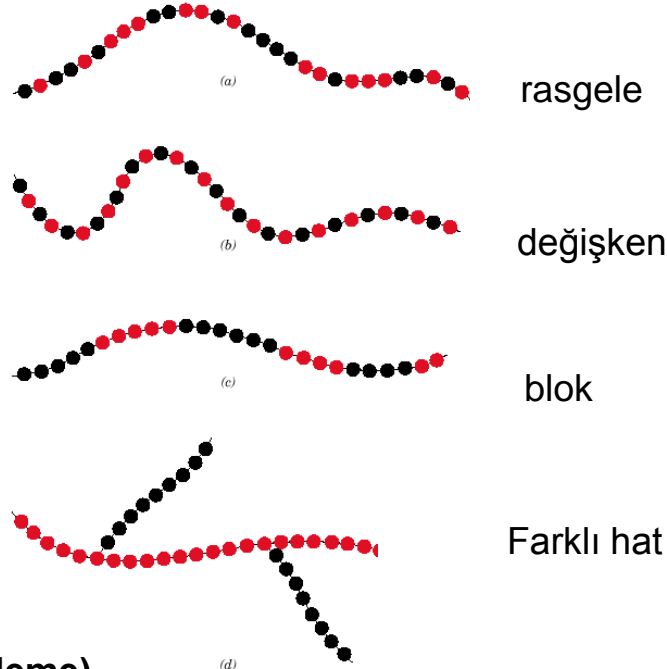

Poliadisyon (Çoklu ekleme)

Reaksiyonun başlaması için bir başlatıcı elemente veya moleküle ihtiyaç vardır.

Polikondassasyon

Farklı moleküle sahip merler yan ürün vererek meydana gelir. Örnek olarak dimetil tereftalat molekülü ile etil alkol molekülünün reaksiyonu sonucu polietilen tereftalat oluřumu

Polimerler yapısal olarak;

1. Camı (amorf)
2. Kristal – nadiren görülür. Özellikle molekülün karmaşıklığı ve soğuma hızı arttığında kristal yapı oluşumu engellenir.
3. Camı kristal

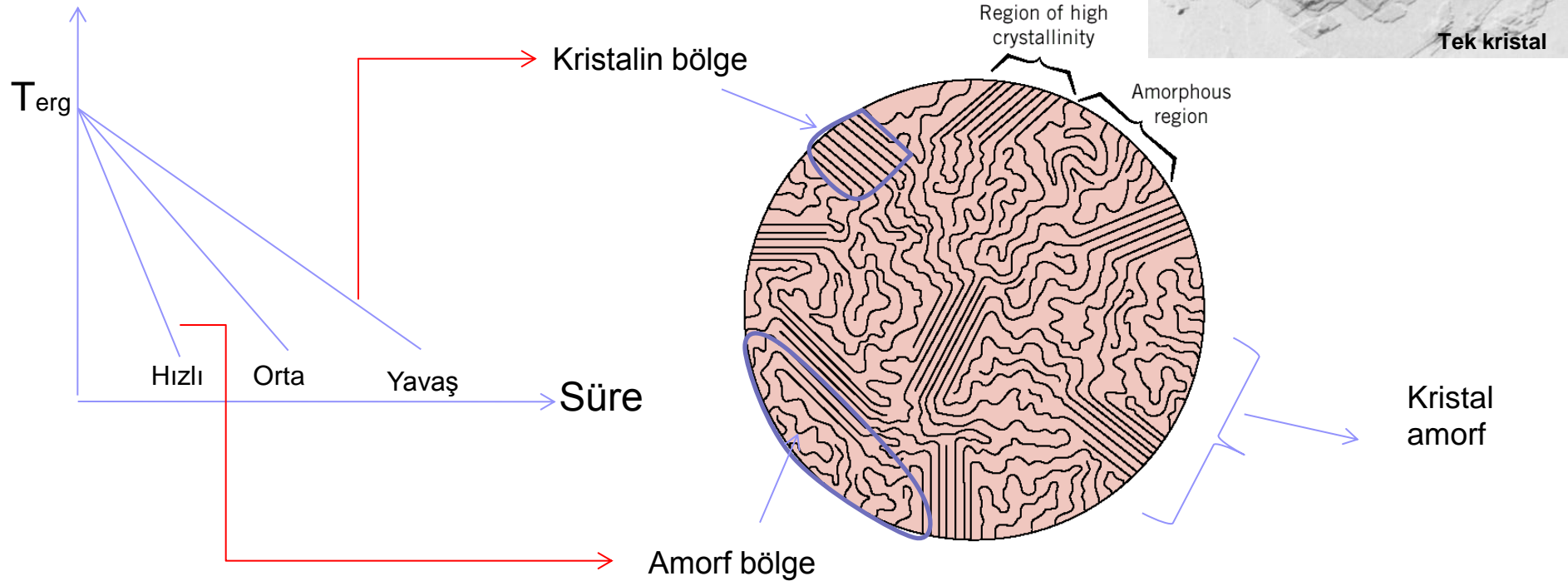

Polimer kristallerinin oluşumu

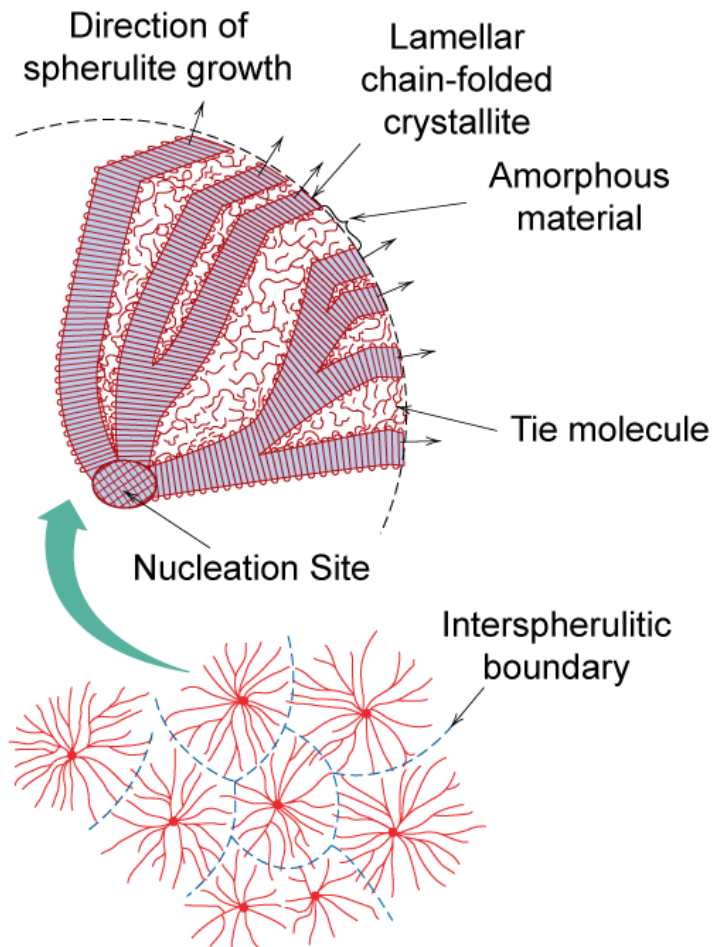

Adapted from Fig. 14.13, *Callister 7e*.

Termoplastikler

- Isı etkisiyle yumuşayabililer
- Polimerizasyon reaksiyonu ile imal edilirler
- Daha çok lineer yapı özelliği gösterirler
- Sıcaklık artışıyla viskoz sıvı sonunda durumuna geçerler
- Camlaşma sıcaklığının altında çok gevrek davranırlar
- Sürtünme katsayıları düşüktür
- Pres enjeksiyon, haddeleme, ekstrüzyon gibi imalat yöntemlerine uygundur

Termoset plastikler

- Isı etkisiyle yanarak kömürleşir, dolayısıyla yeniden şekillendirilemezler
- Genelde polikondasasyon ile üretilir, yan ürün verirler
- Molekül zincirleri ağ yapısında bulunur,
- Camlaşma sıcaklığını altında ve üstünde gevrekleşirler
- Daha çok kompozit üretiminde kullanılırlar
- Epoksi, polyester, bakalit gibi

Elastomerler

- Çok yüksek elastikiyet gösterirler
- Doğal kauçuk ve lateks gibi
- Vulkanizasyon yardımıyla molekül zincirleri arasında çapraz bağ oluşturulur ve lastik içinde üretilerek dayanımı artırılır
- Silikon lastik gibi

Mekanik özellikler

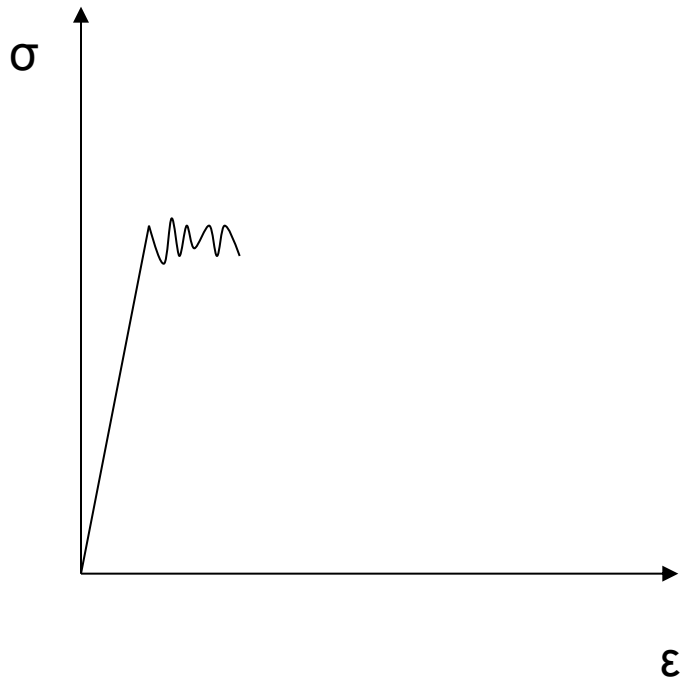

Termoset

Termoplastik ($T \leq T_c$)

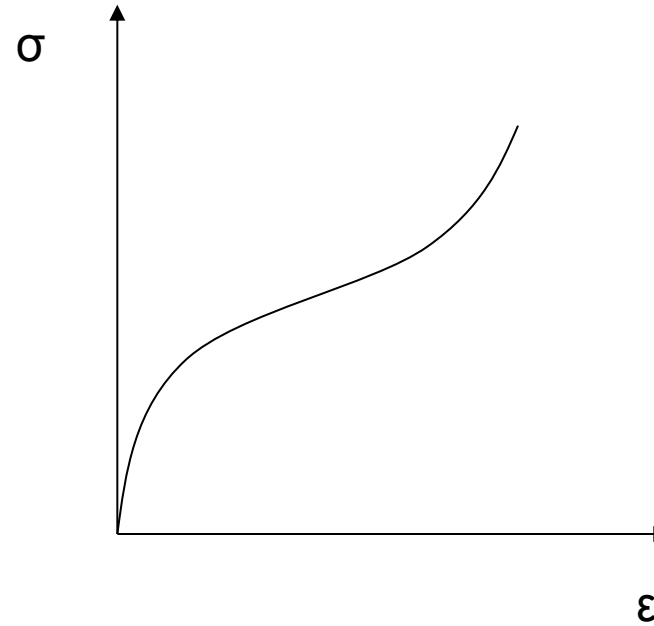

Termoplastik ($T > T_c$)

Mekanik özellikler

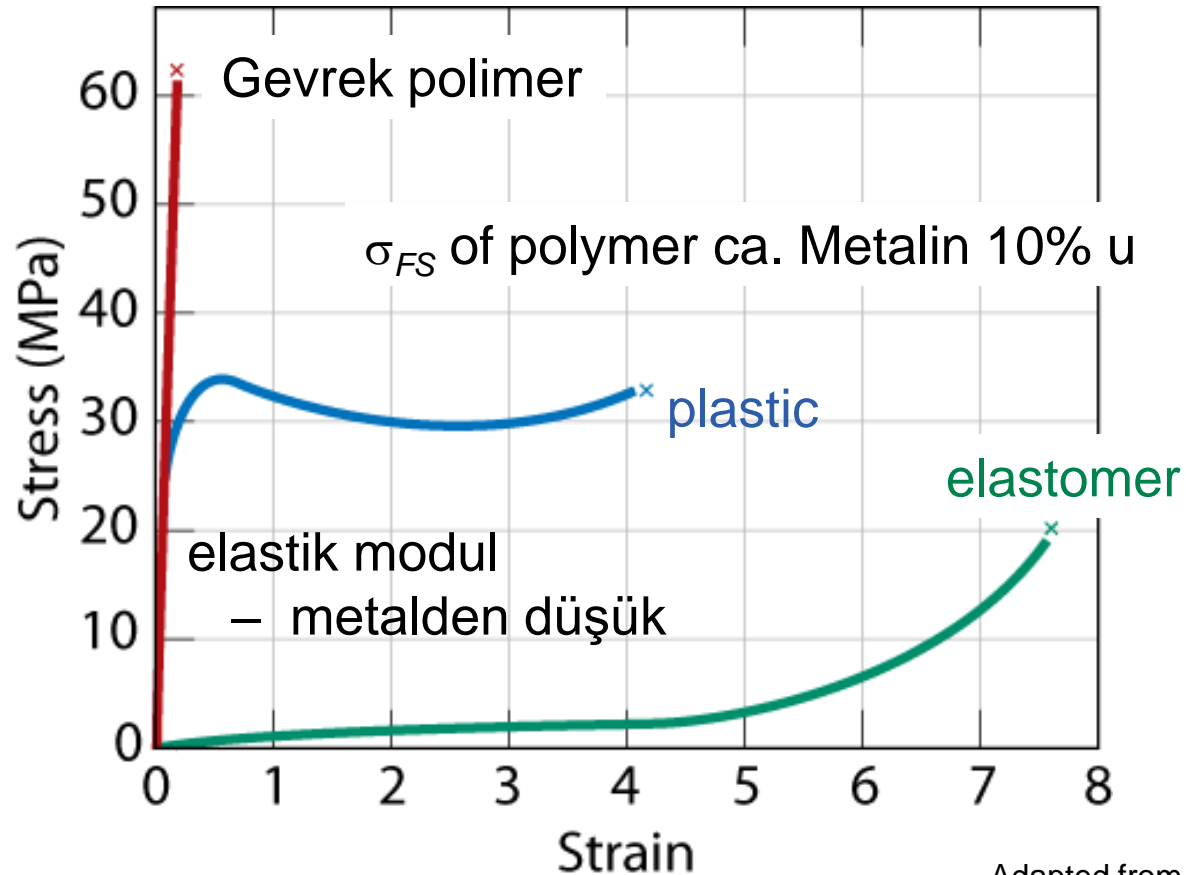

Adapted from Fig. 15.1,
Callister 7e.

Şekil deęiřtirme > 1000% olabilir

(metaller için, maksimum şekil deęiřtirme. 10% yada daha az)

Çekme özellikleri: gevrek & plastik

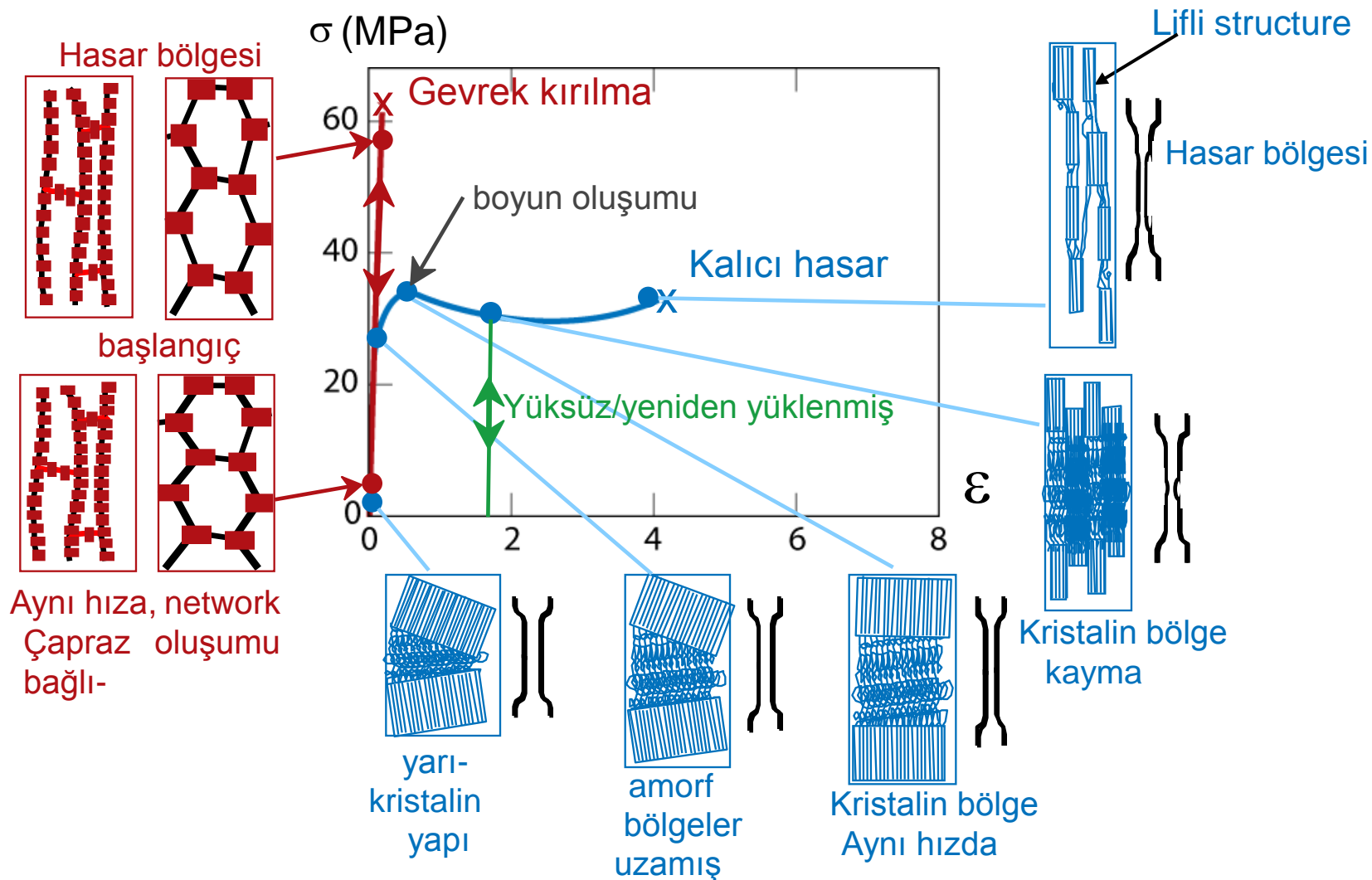

Stress-strain curves adapted from Fig. 15.1, *Callister 7e*. Inset figures along plastic response curve adapted from Figs. 15.12 & 15.13, *Callister 7e*. (Figs. 15.12 & 15.13 are from J.M. Schultz, *Polymer Materials Science*, Prentice-Hall, Inc., 1974, pp. 500-501.)

Çekme eğrisi ile ilgili detaylar

Termosetler her sıcaklıkta gevrek davranış gösterirler. Bu davranış termoplastikler için T_c nin altında geçerlidir. Termoplastiklerin elastisite modülü başlangıçta doğrusal kısmın eğimi olarak hesaplanır. Malzeme akmaya uğradıktan sonra kesit daralır, moleküller düz hale gelir ve birbirine yaklaşır. Bu durumda Van der Waals bağları etkisini artırır ve molekül zincirleri birbirlerine daha sıkı bağlanır. Bu dayanımda artış oluşturur. Malzemenin ulaştığı en yüksek gerilmede kopma olur. Buna çekme dayanımı denir ve genelde kopma uzaması değeri ile verilir. Polimerler deformasyon hızına duyarlıdır, artıkça artar. Bu nedenle çekme deneyler standart hızda yapılır.

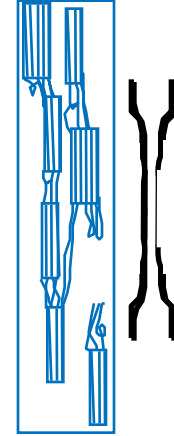

Adapted from Fig. 15.13, *Callister 7e*. (Fig. 15.13 is from J.M. Schultz, *Polymer Materials Science*, Prentice-Hall, Inc., 1974, pp. 500-501.)

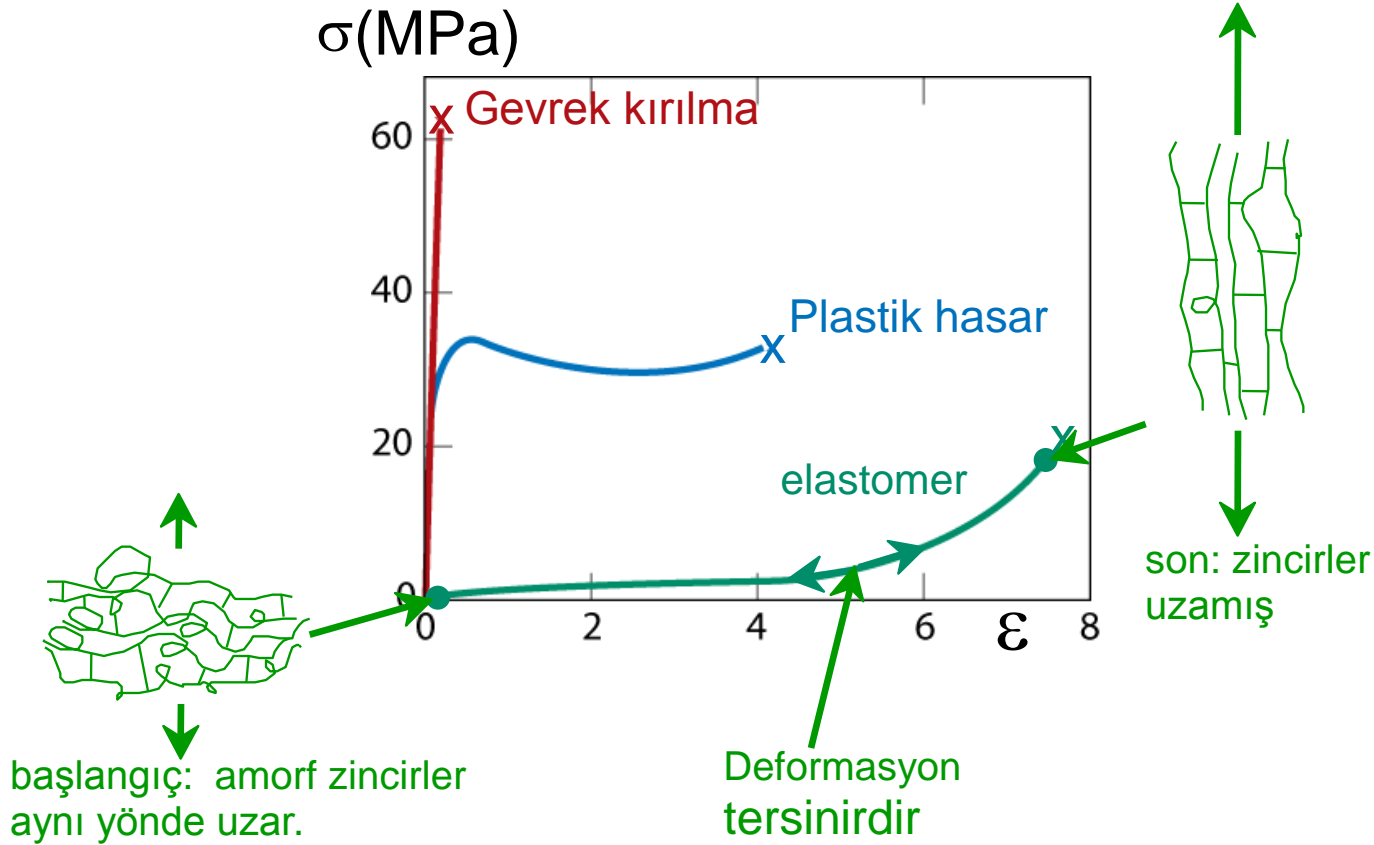

Stress-strain curves adapted from Fig. 15.1, *Callister 7e*. Inset figures along elastomer curve (green) adapted from Fig. 15.15, *Callister 7e*. (Fig. 15.15 is from Z.D. Jastrzebski, *The Nature and Properties of Engineering Materials*, 3rd ed., John Wiley and Sons, 1987.)

T and şekil deęiřtirme: Thermoplastik

- Azalan T ...
 - artar E
 - artar TS
 - azalır % EL
- artan
 - şekil deęiřtirme hızı
 - artar E
 - artar TS
 - azalır % EL

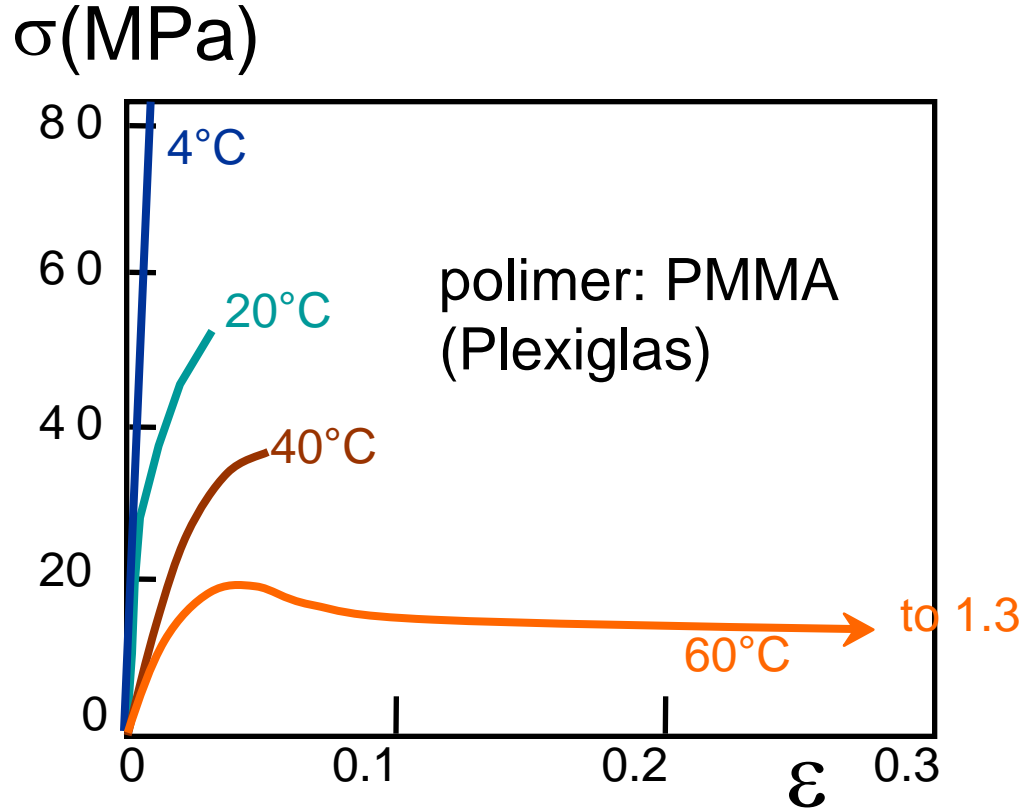

Adapted from Fig. 15.3, *Callister 7e*. (Fig. 15.3 is from T.S. Carswell and J.K. Nason, 'Effect of Environmental Conditions on the Mechanical Properties of Organic Plastics', *Symposium on Plastics*, American Society for Testing and Materials, Philadelphia, PA, 1944.)

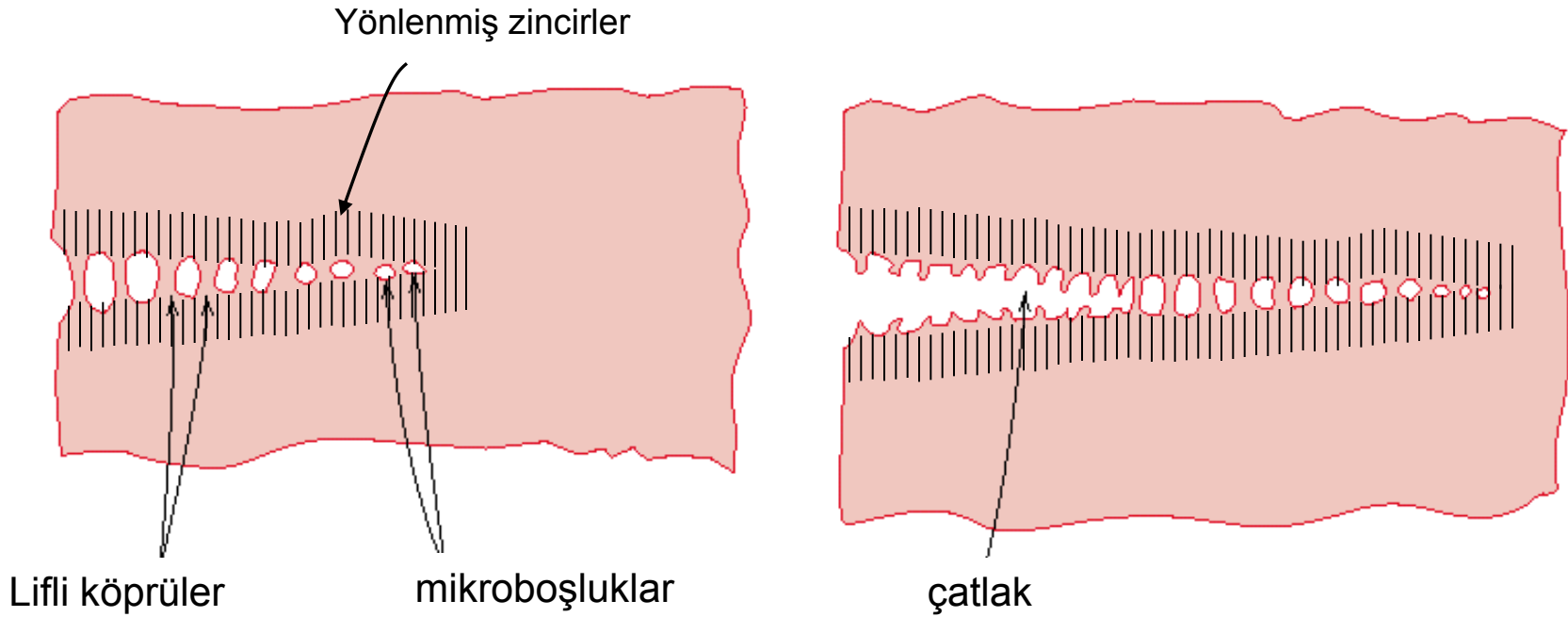

Adapted from Fig. 15.9,
Callister 7e.

Plastik enjeksiyon

- Basma ve eriyik transferi
 - Termoplastik yada termoset

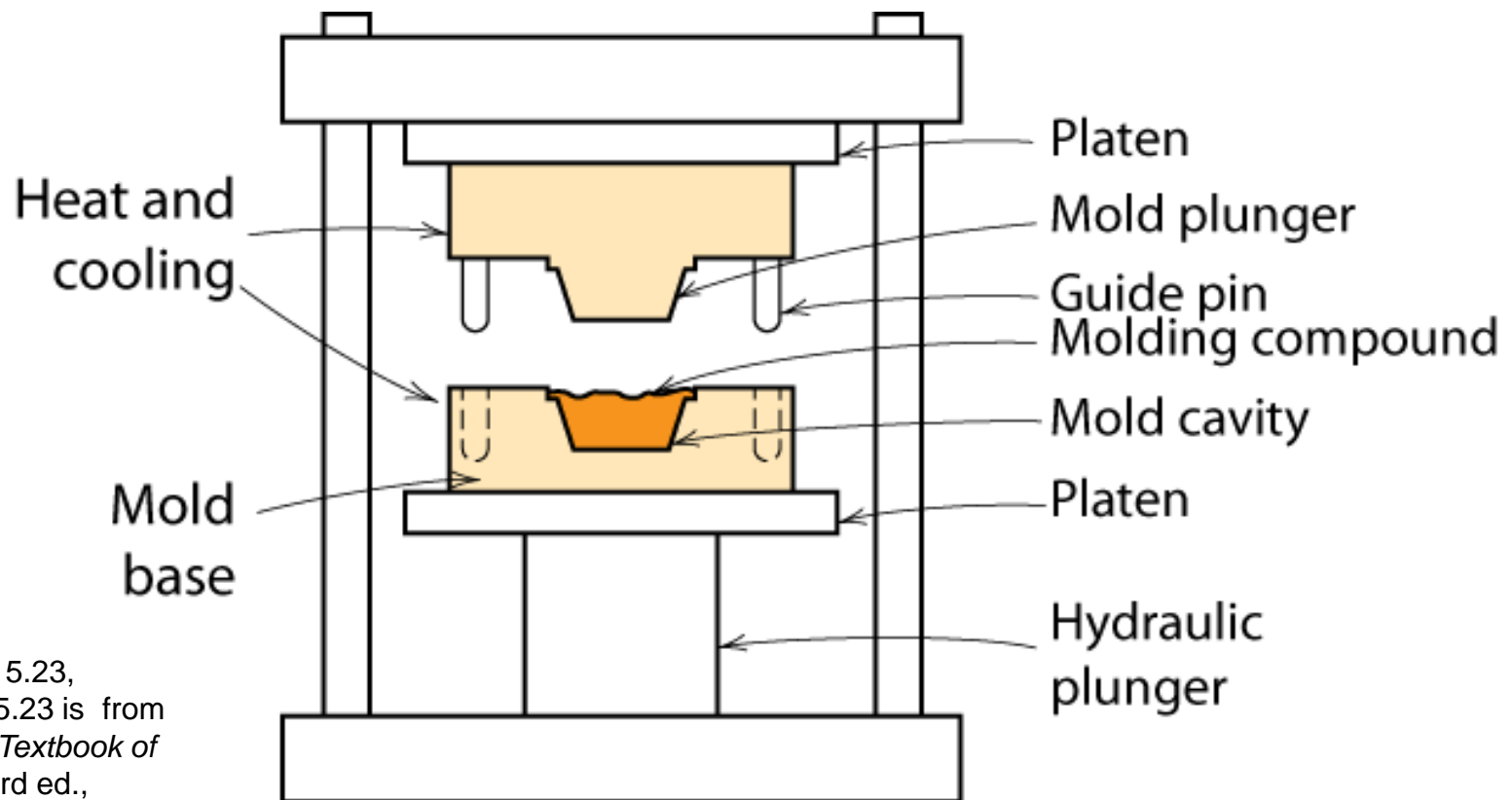

Adapted from Fig. 15.23,
Callister 7e. (Fig. 15.23 is from
 F.W. Billmeyer, Jr., *Textbook of
 Polymer Science*, 3rd ed.,
 John Wiley & Sons, 1984.)

■ Enjeksiyon

- termoplastik & bazı termoset

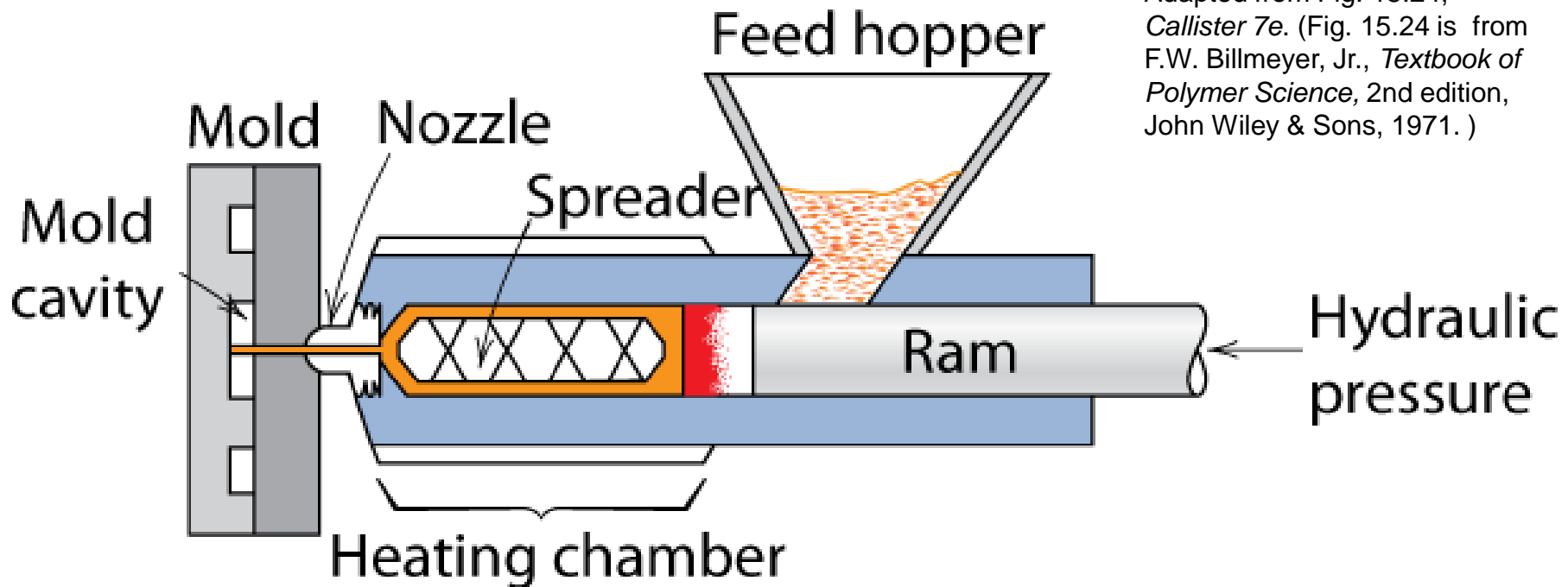

Adapted from Fig. 15.24, *Callister 7e*. (Fig. 15.24 is from F.W. Billmeyer, Jr., *Textbook of Polymer Science*, 2nd edition, John Wiley & Sons, 1971.)

Plastik ekstrüzyon

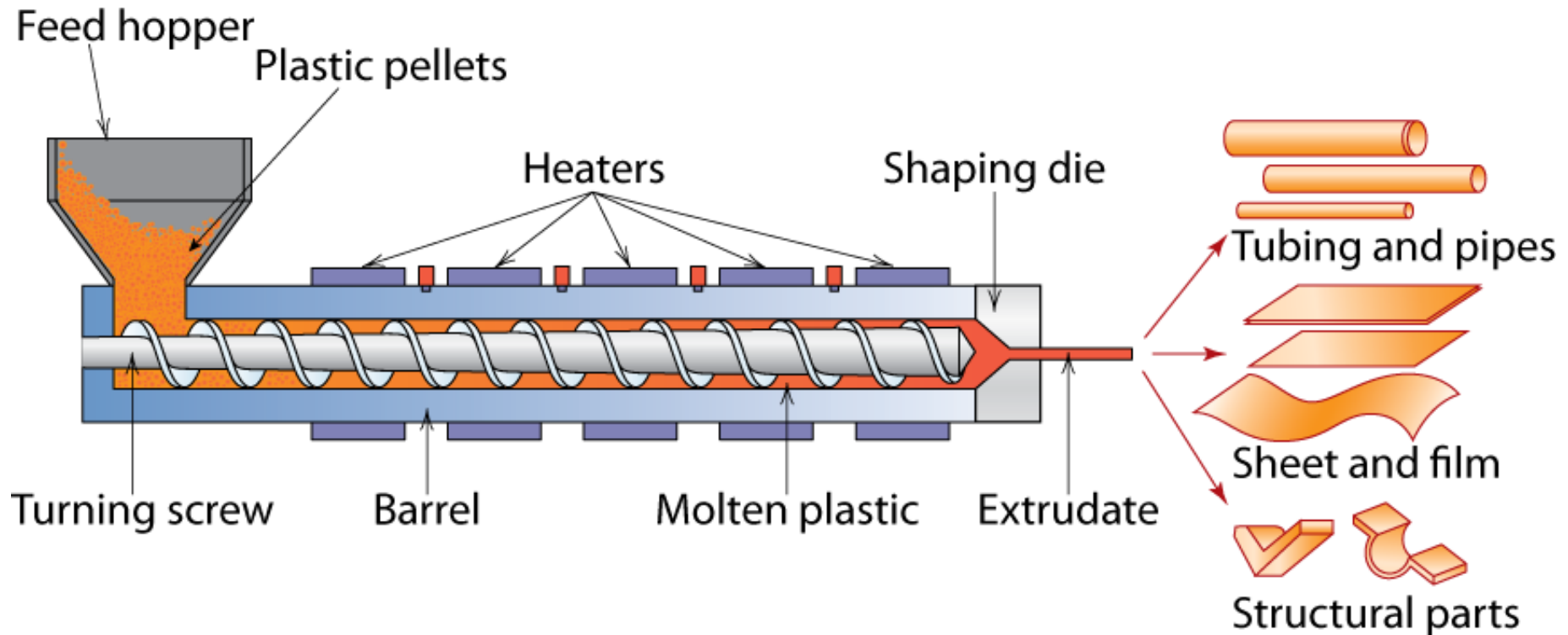

Adapted from Fig. 15.25,
Callister 7e. (Fig. 15.25 is from
Encyclopædia Britannica, 1997.)

Üfleme

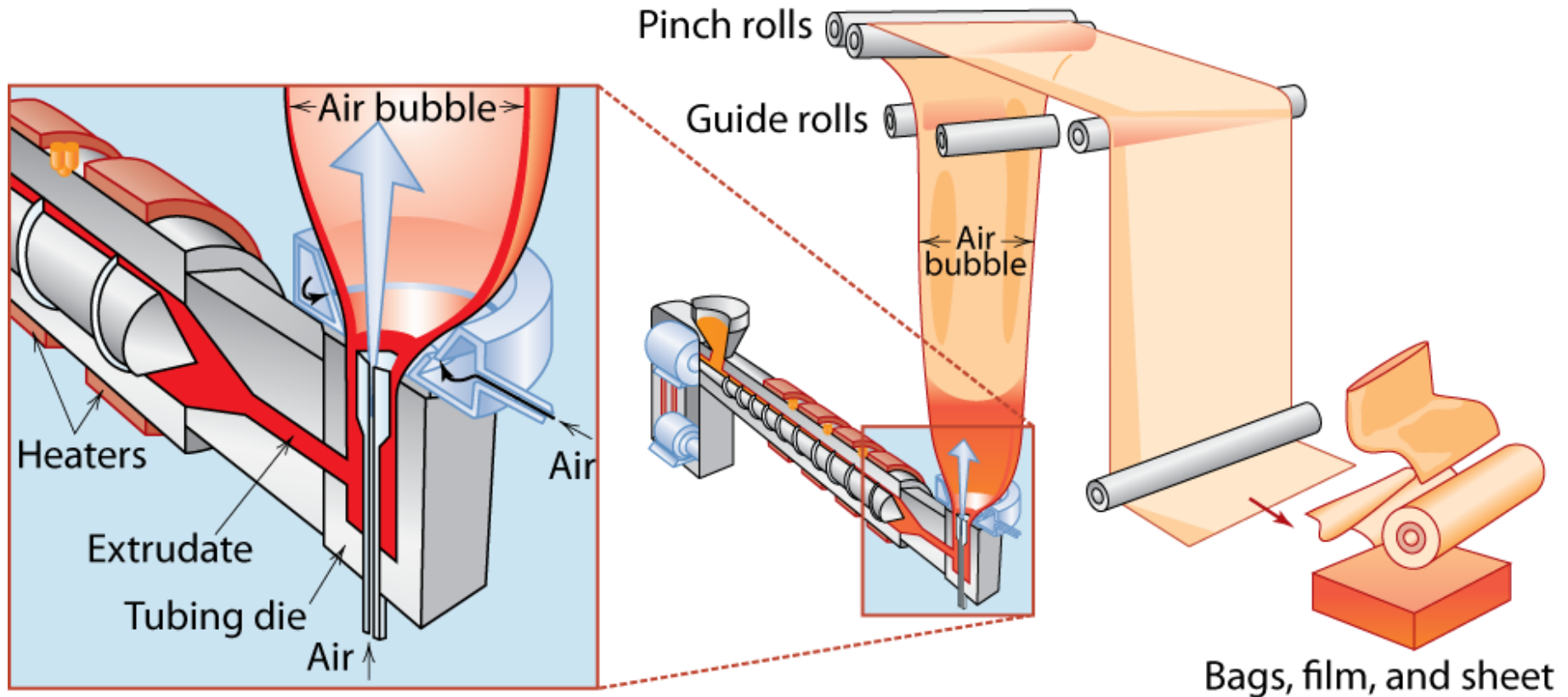

Adapted from Fig. 15.26, *Callister 7e*.
 (Fig. 15.26 is from *Encyclopædia Britannica*, 1997.)

İleri polimerler

- Ultra yüksek molekül ağırlıklı polyetilen (UHMWPE)
 - Moleküler ağırlık
ca. 4×10^6 g/mol
 - Mükemmel özellikler
 - Golf topu dışı, kalça protezi,
etc.

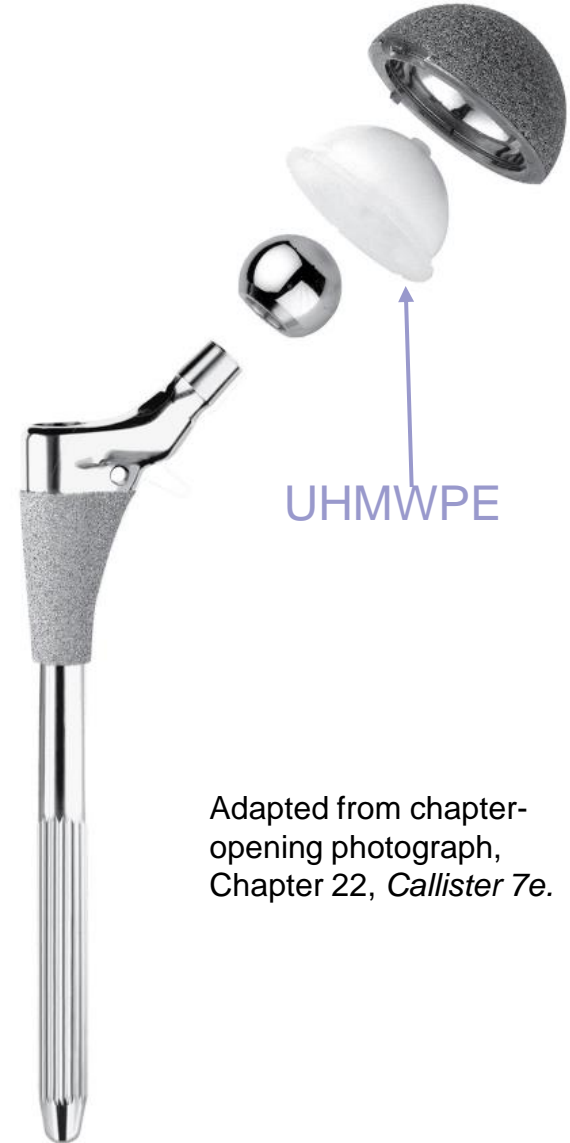

Adapted from chapter-opening photograph,
Chapter 22, *Callister 7e*.